



TECHNISCHE DATEN

- Referenz EAC 3003VP : 95114
- 3-teilige Drehtrommel Ø 1610, die 3 Siebe benötigt, Abmessungen (990 x 5050)
- Motorenstärke Trommel : Trommel 11 kW
- Beschickungsrolle : 0,37 kW
- Schnecke f. Halbschwere : 0,37 kW
- Nettogewicht Maschine : 4700 Kg
- Option : Steuerung durch Automat

ZUBEHÖR

Bei uns anfragen

ABMESSUNGEN

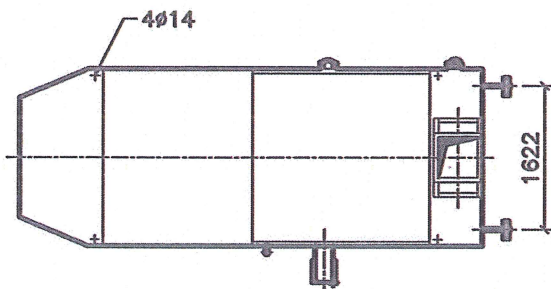
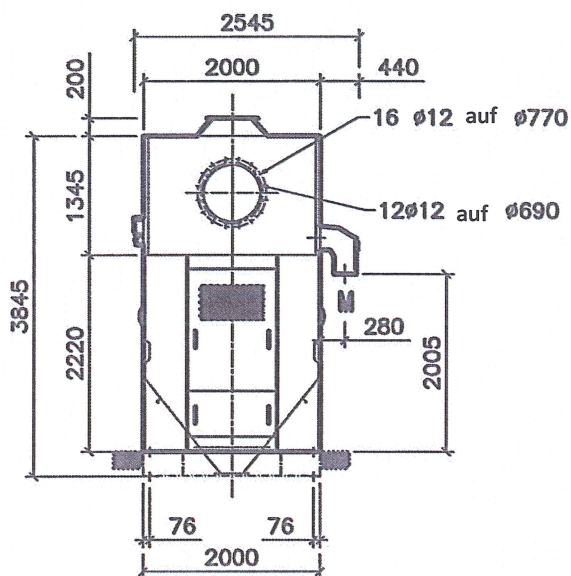
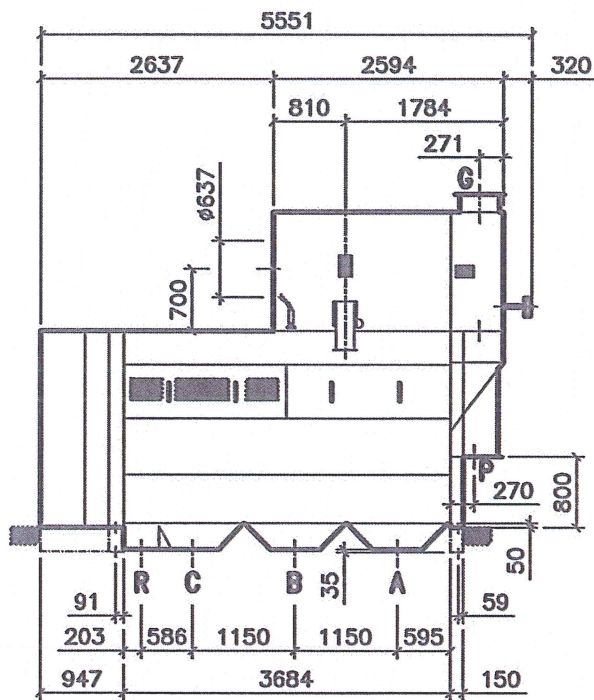

EINLÄUFE UND AUSLÄUFE

- A - B - C : 500 x 270
- G : 450 x 450
- M : 250 x 250
- P : 360 x 360
- R : 316 x 270

Arbeitsweise

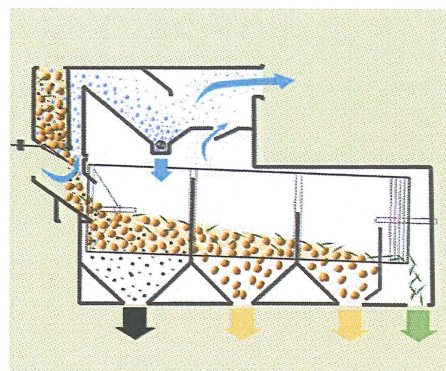

Im Interesse unserer ständigen Produktentwicklung behalten wir uns das Recht vor, Änderungen ohne vorherige Ankündigung der in dieser Dokumentation genannten Merkmale vorzunehmen